

РУКОВОДСТВО ПО ЭКСПЛУАТАЦИИ

**DOLPHIN 2X2 Pro Gyro**

# ПРОЧИТАЙТЕ ИНСТРУКЦИЮ ВНИМАТЕЛЬНО ПЕРЕД ТЕМ, КАК НАЧАТЬ ИСПОЛЬЗОВАНИЕ РОБОТА 2X2.

## 1. Безопасность.

### 1.1) Расположение блока питания.

Тележка робота и блок питания (1, стр.7) должны располагаться таким образом, что бы робот мог без проблем добраться до каждого угла бассейна, при этом расстояние от борта бассейна до тележки с установленным на ней блоком питания должно составлять 3 метра. Для наибольшей эффективности использования нескручивающегося кабеля (2, стр.7) избыток кабеля рекомендуется скрутить, как показано на рис.А.

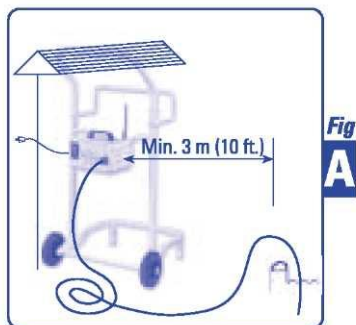

### 1.2) Требования к электрообеспечению.

Выпускаются блоки питания на 100В, 115В и 230В. Напряжение должно быть проверено перед подключением.

Подключение блока питания производится к источнику тока соответствующего напряжения, заземлённому и рассчитанному на ток мин. 30 мА.

Внимание: Не пользуйтесь бассейном во время работы робота.

## 2. Сборка робота.

### 2.1) Сборка тележки.

Следуйте инструкции по сборе и чертежам, находящимся в коробке тележки.

Внимание: неверная сборка может вызвать повреждение тележки.

### 2.2) Ручка.

Робот оснащен специальной регулируемой ручкой (3, стр.7), закрепленной в посадочных местах с двух сторон корпуса робота. Ручка должна быть закреплена по диагонали относительно робота, для достижения максимального эффекта при чистке. Для этого нажмите вниз фиксаторы ручки (4, стр.7) и переведите её в диагональное положение, согласно рис. В

### 2.3) Пульт дистанционного управления.

Установите две батареи 1.5В типа АА в пульт управления согласно инструкции внутри отделения для батарей.

ПДУ имеет защиту только от брызг. Ваш ПДУ имеет ЖК экран, кнопки управления, джойстик для ручного управления.

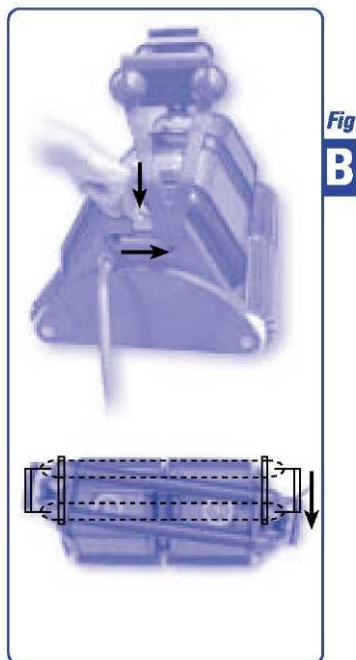

## 3. Функционирование.

### 3.1) Блок питания.

На блоке питания имеются две сигнальные лампочки, которые загораются когда робот в работе или когда требуется очистить фильтр-мешок.

ON	Горит, когда робот работает. Мигает в начале работы или при проведении самотестирования. Выключается автоматически в конце работы.
Не горит во время нормальной работы	
Filter bag	Горит и мигает при полном фильтре, требуется очистка с помощью промывки Продолжает гореть в случае засоренного фильтра, требуется стирка

Reset            Перезагрузка. Используется в том случае если фильтр-мешок на 100% чист, а индикатор продолжает гореть.

Замечание: В случае повреждения шнура питания он должен быть заменён оригинальным шнуром завода производителя.

Предостережение: Во время работы блок питания должен располагаться в защищенном от попадания воды месте.

### 3.2) Запуск.

- Подсоедините кабель к блоку питания.
- Отмерьте минимально необходимую длину плавающего кабеля.
- Поместите робот в воду, согласно рис.С.
- Слегка покачивая, робот добейтесь того чтобы из робота вышел воздух и он медленно опустился на дно.
- Подсоедините шнур блока питания к розетке и включите его.
- В случае если робот выходит на поверхность ( вход в бассейн имеет форму « пляжный вход») робот должен развернуться и вернуться в воду.
- Оптимальная температура воды 12-32 градусов Цельсия.
- Максимальная глубина 6 м.

Предостережение: Не включайте робот вне воды. Это может привести к выходу из строя сальников и как следствие прекращению срока действия гарантии.

## 4. Режимы работы.

Робот 2x2 имеет два режима работы автоматический и при помощи ПДУ (ручной). Робот будет работать в автоматическом режиме до тех пор, пока не будет переведен в ручной режим.

### 4.1) Ручной режим.

В ручном режиме при помощи джойстика Вы можете направить робот в те части бассейна, которые требуют наибольшего внимания.

Замечание: Если ПДУ не используется более двух минут, ПДУ выключается и робот переходит в автоматический режим работы.

ПДУ так же используется для изменения параметров и/или программы очистки. Параметры могут быть изменены во время работы робота в бассейне.

### 4.2) Автоматический режим.

В автоматическом режиме робот сам устанавливает режим цикла очистки. Параметры и программы очистки предварительно запрограммированы на заводе согласно пункту 5.3 инструкции.

При помощи ПДУ Вы можете перепрограммировать их по своему желанию.

После перепрограммирования изменения будут запомнены роботом, и изменяться только в случае очередного перепрограммирования.

## 5. Пульт дистанционного управления (ПДУ)

### Пульт Дистанционного Управления (ПДУ) 2010

ПДУ предоставляет два вида режима управления - Автоматический и ручной. В автоматическом режиме работы можно изменять все параметры чистки. В ручном режиме работы, движение робота управляется в ручную.

#### Панель управления ПДУ

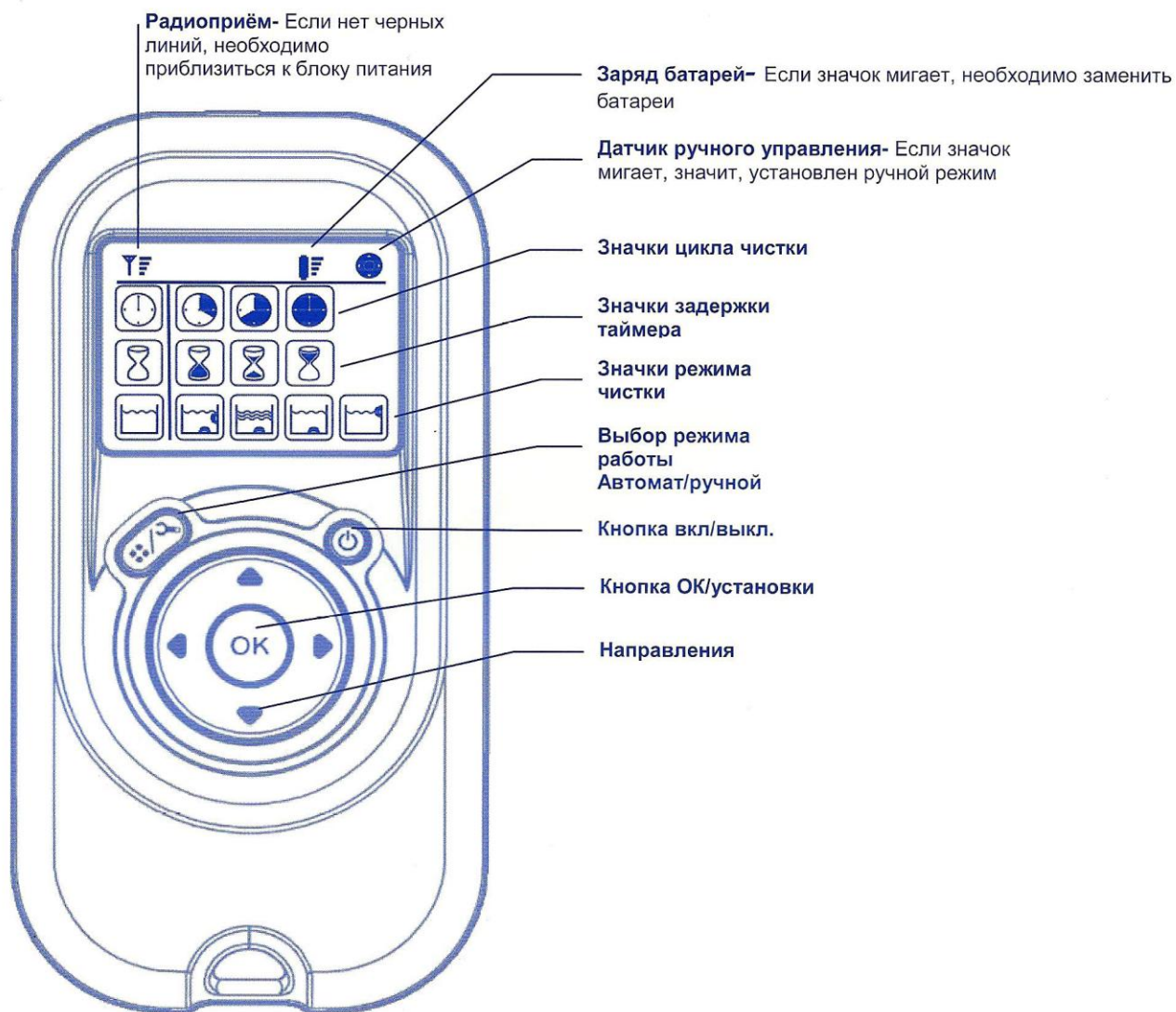

## 5.1) Описание и использование меню программ и параметров.

### Ручное управление робота

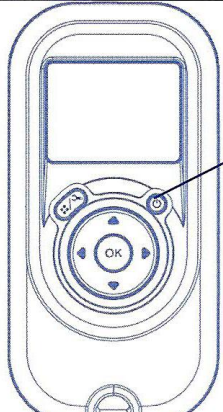
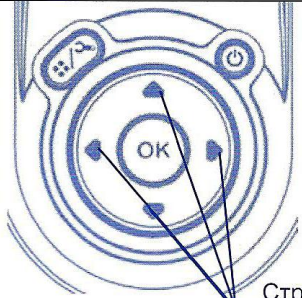
 <p>Кнопка вкл./выкл.</p>	<ol style="list-style-type: none"><li>1. Нажми кнопку вкл./выкл., один раз - ПДУ запустится в ручном режиме управления</li><li>2. Для ручного управления используй стрелки направления движения - см. справа</li></ol>	 <p>Стрелки направления движения</p>
--	--	---

### Выход из ручного режима и установка автоматического режима

 <p>Кнопка выбора режима</p>	<ol style="list-style-type: none"><li>1. Для выхода из Ручного режима работы, необходимо нажать один раз на кнопку Выбора режима.</li><li>2. Цифровой экран загорится и в трёх рядах функций высветятся значки вазовых установок</li></ol>	
 <p>Стрелки направления движения</p>	<ol style="list-style-type: none"><li>1. Для изменения параметров нажми на стрелки вверх/вниз Для выбора параметра нажми на стрелки вправо/влево</li><li>2. Для установки желаемой функции нажми кнопку ОК/установка</li></ol>	 <p>Кнопка установки/ОК</p>

«

## 5.2) Замена батарей.













Если на экране появилось «Low battery» (Батарея села):

- откройте крышку отсека батарей.
- вытащите все батареи.
- Вставьте новые согласно инструкции.
- Закройте крышку.

## Установка автоматического режима

### Для изменения установок автоматического режима

Сначала нажми на кнопку выбора режима, затем выбери необходимые установки в соответствии с таблицей

 <p><b>Датчик цикла чистки</b> Определение цикла чистки. ПДУ позволяет выбрать один из следующих вариантов</p>	 <p><b>Быстрый</b></p>	 <p><b>Эффективный (Базовая установка)</b></p>	 <p><b>Экстра</b></p>	
<b>Supreme/Pulit</b>	1.5 часа	2.5 часа для ежедневного использования	3.5 часа	
<b>для частных бассейнов</b>	2 часа	3 часа для ежедневного использования	4 часа	
<b>для общественных бассейнов</b>	4 часа	6 часа для ежедневного использования	8 часа	
 <p><b>Датчик задержки таймера</b> Определение, когда робот начал работу. Задержка позволяет мусору осесть на дно бассейна</p>	 <p><b>Немедленное начало (Базовая установка)</b></p>	 <p><b>Один час задержки</b></p>	 <p><b>Два часа задержки</b></p>	
 <p><b>Датчик действий</b> Позволяет выбрать один из следующих вариантов</p>	 <p><b>Стандарт</b> Чистка дна и стен <b>(Базовая установка)</b></p>	 <p><b>Усиленная чистка</b> Усиленное всасывание и медленное движение Чистка дна и стыков</p>	 <p><b>Только дно</b> Чистка дна и стыков</p>	 <p><b>Только стены</b> Чистит только стены и линию воды</p>

### Заметка:

- После 2 минут, если не нажата кнопка, ПДУ выключится, и робот будет продолжать работать в предыдущих настройках.
- Когда циклы работы, с выбранными опциями "Усиленной чистки" и "Только стены", закончатся, ПДУ вернется к базисным установкам.

## 6. Автоматическое выключение.

Робот выключится автоматически после выполнения цикла очистки. Если требуется повторить цикл, то включите робот заново через 30 секунд.

Робот имеет современную компьютеризованную систему диагностики и защиты. Которая автоматически отключает робот в случае возникновения проблем. Программа записывает в памяти все возникающие неполадки. Эти данные могут быть при необходимости распечатаны в сервисном центре.

Выключите блок питания перед тем, как извлечь робот из воды.

### 6.1) Извлечение робота из воды

После выполнения программы выключите блок питания.

- Извлекайте робот из воды аккуратно подтягивая его за кабель. Рис. D
- Когда робот достигнет поверхности достаньте его, взявшись за ручки, не за кабель.
- Аккуратно смотайте кабель и храните его на держателе тележки.
- Храните робот на тележке в защищенном сухом месте при температуре 5-45 градусов Цельсия. Рис. E

### 6.2) Обслуживание.

- Переверните робот. Разомкните фиксаторы (5 стр.7) на нижней крышке (6 стр.7), как показано на рис. F и извлеките модуль с мешком.
- Достаньте оба мешка (7 стр.7) и выверните их. Затем используя садовый шланг промойте их тщательно. Рис. H. Мешки могут быть постираны в стиральной машине в режиме « синтетика ».

## 7. Периодически удаляйте мусор из движущихся частей (ремней привода, маховиков, крыльчатки)

Предостережение: отключите напряжение перед извлечением трубки крыльчатки. (9 стр.7)

- Выкрутите и выньте трубку крыльчатки. (Рис. J)
- Устраните мусор или волосы, препятствующие работе импеллера. (10 стр.7)
- Импеллер можно снять с помощью отвёртки Philips.
- Удалите мусор из ремней привода (11 стр.7) и маховиков (12 стр.7)

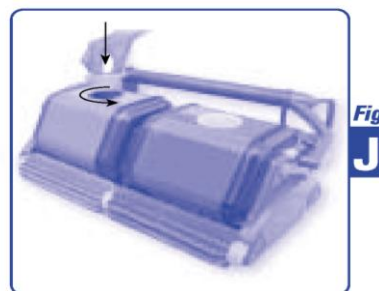
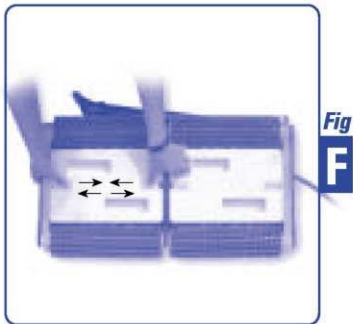
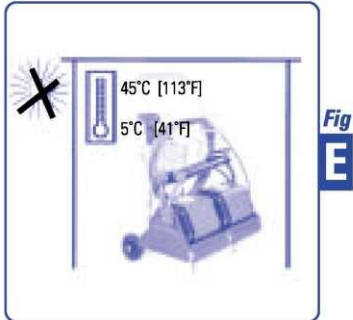
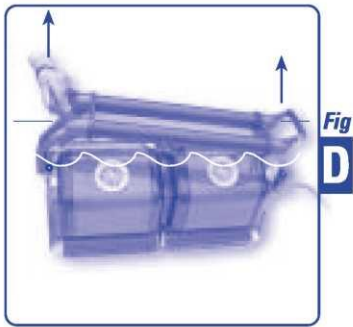

## 8) Полезные советы

- Очищайте фильтры каждый раз после извлечения робота из бассейна. Если мусоросборники оставить грязными они могут стать непригодными.
- Проверяйте водородный показатель воды бассейна (оптимально 7.0 – 7.2)
- Вы можете приобрести мешочные фильтры для крупного мусора.
- Всегда отключайте источник питания на 30 секунд перед началом следующей очистки.
- Заменяйте изношенные щётки (13,стр.7) для обеспечения качественной работы очистителя.
- Имеются в наличии комбинированные и чудо-щётки для бассейнов с очень гладкой поверхностью. Обратитесь к вашему дилеру.
- Комбинированные и чудо-щётки должны всегда быть влажными и содержаться в чистоте.
- Их нужно сохранять влажными даже в случае длительного хранения.

## 9) Техническая характеристика

Вычисленная скорость на поверхности	900 м/час
Вычисленная скорость сканирования	700 м/час
Интенсивность всасывания (автоматический контроль)	36,000 л/час
Вес (без кабеля)	19 кг

## Источник питания

Входное напряжение переменного тока	100/115/230/250 вольт
Выходное номинальное напряжение постоянного тока	30 вольт
Выходная номинальная мощность	240 ватт
Максимальная температура воздуха во время эксплуатации очистителя	45°C



## Сборка робота.

1. Кабель
  2. Шарнирное соединение
  3. Держатель
  4. Фиксатор держателя
  5. Зажимные скобы
  6. Нижние крышки в сборе и опорные стойки
  7. Мешочные фильтры
  8. Зажимы фильтров.
  9. Трубки крыльчатки
  10. Крыльчатка
  11. Ремни привода
  12. Маховики
  13. Щётки
- Сетки фильтра

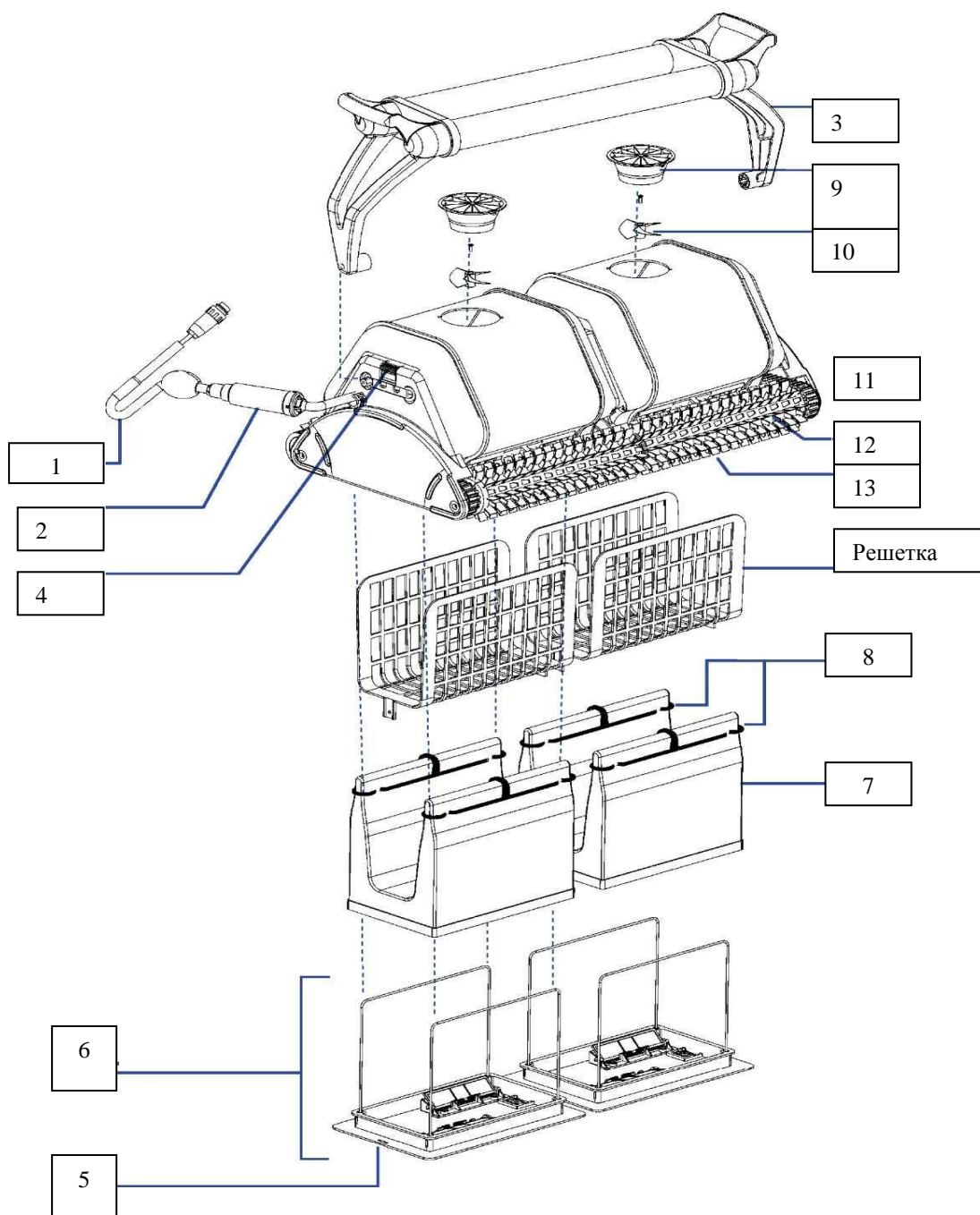

## **Рекомендации по использованию автоматических роботов Dolphin.**

1. Используйте стабилизатор напряжения при подключении к электричеству, если у Вас нет встроенных систем контроля напряжения (скачки напряжения могут вызвать перегорание преобразователя).
2. Не используйте робот для других целей, кроме чистки бассейна.
3. Включайте робот только, когда он находится в воде.
4. Ни в коем случае не используйте робот вне воды или в бассейне без воды.
5. Не рекомендуется таскать робот за провод на суше, используйте тележку для перемещения робота.
6. При вытаскивания робота из воды, подтяните его за провод, затем аккуратно вытащите его за рукоятку.
7. Не позволяйте детям кататься на работе.
8. Предохраняйте шланг от укусов собак.
9. После использования робота, храните его в чистоте .
10. При зажигании индикатора заполненности мешка, промойте мешок, установите его на место и нажмите кнопку RESET.
11. При первичном запуске робота, желательно использовать крупнопористый мешочный фильтр, или же будьте готовы к частой промывке мешка. При сильном загрязнении бассейна возможна частая промывка мешка, после чего использование робота будет более комфортно.
12. Для лучшего результата, рекомендуется использовать робот ежедневно, тогда ваш бассейн будет всегда выглядеть идеально.

**Обратите внимание, при не соблюдении правил использования робота, производитель может отказать в гарантийном обслуживании.**