

## Руководство по эксплуатации прожектора (300 Вт/12 В) (плитка) Kripsol PHM-300

### СОДЕРЖАНИЕ

1. <u>Описание и работа изделия</u>	1
1.1. <u>Назначение</u>	1
1.2. <u>Габаритные и присоединительные размеры</u>	2
1.3. <u>Технические характеристики</u>	2
1.4. <u>Состав изделия</u>	3
1.5. <u>Устройство и работа</u>	3
1.6. <u>Упаковка</u>	4
2. <u>Инструкция по монтажу и запуску изделия</u>	4
2.1. <u>Общие указания</u>	4
2.2. <u>Меры безопасности при монтаже</u>	4
2.3. <u>Подготовка к монтажу изделия</u>	5
2.4. <u>Монтаж и демонтаж</u>	5
2.5. <u>Наладка, стыковка и испытания</u>	12
2.6. <u>Запуск</u>	12
3. <u>Использование по назначению</u>	13
3.1. <u>Эксплуатационные ограничения</u>	13
3.2. <u>Подготовка изделия к использованию</u>	13
3.3. <u>Использование изделия</u>	14
3.4. <u>Меры безопасности при эксплуатации</u>	14
3.5. <u>Действия в экстремальных условиях</u>	14
4. <u>Техническое обслуживание</u>	15
4.1. <u>Общие указания</u>	15
4.2. <u>Меры безопасности при техническом обслуживании</u>	15
4.3. <u>Порядок технического обслуживания</u>	15
4.4. <u>Проверка работоспособности изделия</u>	15
4.5. <u>Консервация расконсервация</u>	15
5. <u>Текущий ремонт</u>	15
5.1. <u>Общие указания</u>	15
5.2. <u>Меры безопасности</u>	16
6. <u>Хранение</u>	16
7. <u>Транспортирование</u>	16
8. <u>Утилизация</u>	16
9. <u>Свидетельство о продаже</u>	17
10. <u>Гарантийный талон</u>	17

Настоящее Руководство по эксплуатации (далее по тексту РЭ) предназначено для ознакомления обслуживающего персонала с изделием, принципом действия, конструкцией, условиями монтажа, работой и техническим обслуживанием прожектора Kripsol PHM-300 (далее по тексту прожектор).

В состав Руководства по эксплуатации включена Инструкция по монтажу и запуску изделия (далее по тексту ИМ).

Прожектор Kripsol PHM-300 произведен испанским холдингом «Kripsol». Продукция выпускается в строгом соответствии с международными стандартами качества ISO-9001 и европейскими стандартами: EC 89/392, EC 89/336/CCE, VDE 0530 (или EN60034).

### 1. Описание и работа изделия.

#### 1.1. Назначение.

Прожектор Kripsol PHM -300 предназначен для подводного освещения плавательных бассейнов.  
Область применения: плавательные бассейны.

#### 1.2 Габаритные и присоединительные размеры.

Габаритные и присоединительные размеры прожектора Kripsol PHM-300 указаны на рисунке 1.

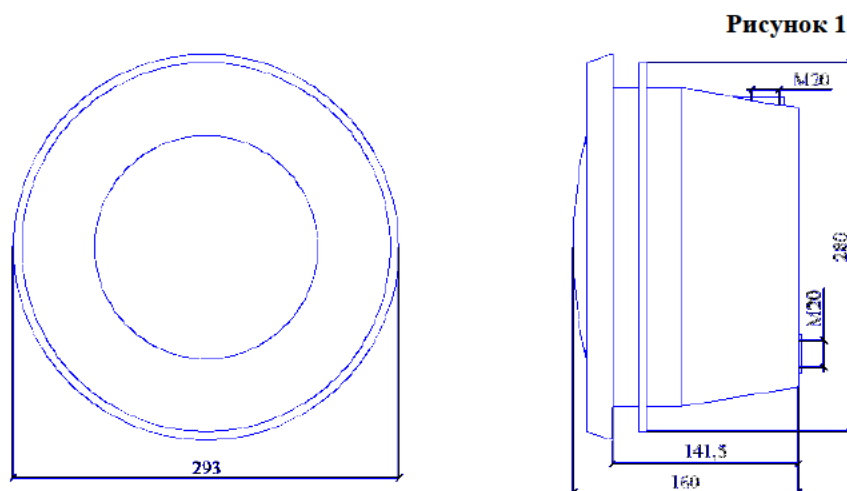

	Ед. изм.	Длина	Ширина	Высота
Габариты прожектора	мм	293	160	293

### 1.3. Технические характеристики.

#### ВНИМАНИЕ !!!

Завод изготовитель оставляет за собой право изменения технических характеристик оборудования без уведомления потребителей. Для уточнения технических характеристик оборудования, изучите маркировку, находящуюся на корпусе изделия или сопроводительные документы, находящиеся в упаковке изделия.

Основные технические характеристики прожектора Kripsol PHM-300 приведены в таблице 1.

**Таблица 1**

Наименование параметра	Ед. изм.	Значение параметра
Напряжение	В	~ 12
Допустимые отклонения напряжения питания от номинального значения	%	± 3%
Потребляемая мощность	Вт	300
Ток	А	25
Класс изоляции	-	Класс III
Класс защиты корпуса	-	IP68
Масса	кг	2,0
Температура воды, не более	°С	40
Температура воды, не менее	°С	2
Давление, не более	бар	0,2
Сечение кабеля	мм <sup>2</sup>	2x6,0
Световой поток	Lumen	6000
Угловой размер пучка		гор.36° - верт.20°
Световая интенсивность по оси	кд	16600
Срок службы лампы	ч	1000

### 1.4. Состав изделия.

Детализировка прожектора Kripsol PHM-300 представлена на рисунке 2, в таблице 2 указаны соответствующие наименования деталей.



Таблица 2

Поз.	Наименование	Кол-во
1	Рамка лицевая к прожекторам PHM-300, PLM-300 Kripsol RPN 010.A	1
2	Винт нерж. ст. М6х60 рамки лицевой прожекторов PHM-300, PLM-300 Kripsol RPN 020.A	2
3	Болт нерж. ст. М6х40 фланца ответного крышки контактов лампы прожекторов PHM-300, PLM-300 Kripsol RPN 030.A	6
4	Фланец ответный крышки контактов лампы прожекторов PHM-300, PLM-300 Kripsol RPN 040.A	1
5	Лампа (300Вт/12В) подводного прожектора G.E.	1
6	Прокладка-кольцо резиновая уплотнения крышки контактов лампы прожекторов PHM-300, PLM-300 Kripsol RPN 060.A	1
7	Крышка контактов лампы прожекторов PHM-300, PLM-300 Kripsol RPN 070.A	1
8+9	Скоба-фиксатор прожектора в нише закладной прожекторов PHM-300, PLM-300 Kripsol +гайка четырехгранная М6 скобы-фиксатора прожектора в нише закладной прожекторов PHM-300, PLM-300 Kripsol RPN 089.A	2
10+11	Шайба нерж. ст. д.6 + гайка шестигранная М6 крепления фланца ответного крышки контактов лампы прожекторов PHM-300, PLM-300 Kripsol RPN 111.A	6
12+13	Сальник М20х15 для герметизации кабеля прожекторов PHM-300, PLM-300 Kripsol + прокладка-кольцо уплотнительная (резиновая) д.23 RPN 123.A	2
14	Ниша закладная прожектора PHM-300 Kripsol RPN 180.A	1
12+15	Заглушка М20 отверстия для подсоединения кабеля в нише закладной прожектора PHM-300 Kripsol + прокладка-кольцо уплотнительная (резиновая) д.23 RPN 129.A	1
16	Кабель прожекторов PHM-300, PLM-300	2 м
17	Шланг гофрированный М20х3/4" с подсоединением к прожекторам PHM-300, PLM-300 Kripsol PCF 20.C	1 м

### 1.5. Устройство и работа.

Прожектор Kripsol PHM-300 является подводным осветительным прибором, предназначенным для работы при безопасном сверхнизком напряжении, не имеющем ни внешних, ни внутренних электрических цепей, работающих при другом напряжении.

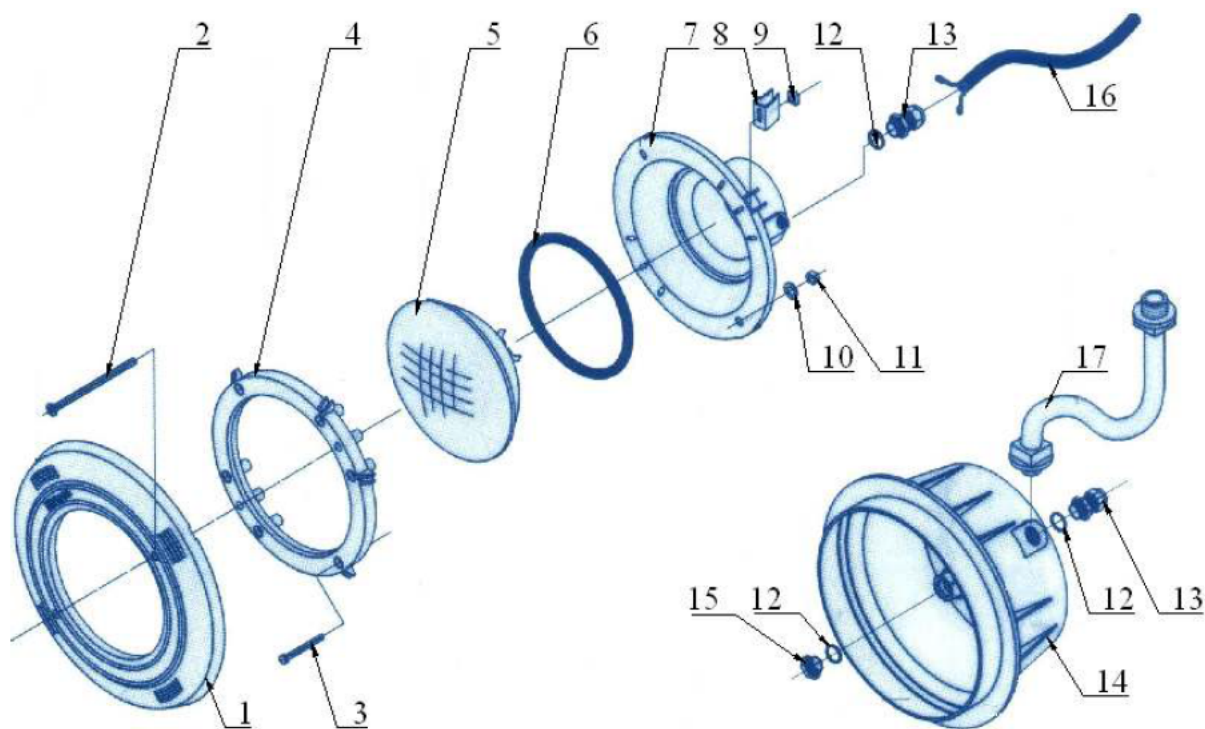
Источником света, прожектора Kripsol PHM-300, является лампа накаливания, произведенная компанией "General Electric" (США). Колба лампы, изготовленная из термостойкого закаленного стекла, имеет светоотражающее покрытие внутренней поверхности задней стенки. Благодаря винтовому фланцевому соединению и уплотнению сальника, обеспечивается полная герметизация места подсоединения "кабеля прожекторов PHM-300, PLM-300" к контактам лампы. Для установки прожектора в борт бассейна используется "ниша закладная прожектора PHM-300 Kripsol RPN 180.A" Размеры ниши обеспечивают возможность размещения в ней запаса кабеля, необходимого для профилактических и ремонтных работ, а также замены лампы прожектора без понижения уровня воды в бассейне. Ниша закладная должна быть заполнена водой для обеспечения охлаждения лампы накаливания и соприкасающихся с лампой частей прожектора Kripsol PHM-300.

**1.6. Упаковка.****ВНИМАНИЕ !!!**

Покупатель при покупке должен проверить прожектор Kripsol PHM-300 на наличие дефектов.



Прожектор Kripsol PHM-300 поставляется в специальной картонной коробке.

	Ед.изм.	Длина	Ширина	Высота
Габариты упаковки	мм	306	303	185

**2. Инструкция по монтажу и запуску изделия.****2.1. Общие указания.**

Работы по установке и подключению прожектора Kripsol PHM-300 должны производиться только квалифицированным, аттестованным и имеющим разрешение на проведение соответствующих видов работ сотрудником предприятия, имеющего Государственную лицензию на проведение соответствующих видов работ, или работником \_\_\_\_\_.

**ЗАПРЕЩАЕТСЯ:**

- Устанавливать прожектор Kripsol PHM-300 на глубине меньше, чем 150 мм от уровня воды;
- Устанавливать прожектор Kripsol PHM-300 в дно плавательных бассейнов;
- Устанавливать прожектор Kripsol PHM-300 в горизонтальных плоскостях посадочных мест чаши бассейна;
- При установке прожектора Kripsol PHM-300 производить замену штатного кабеля;
- Устанавливать прожектор Kripsol PHM-300 в бассейнах с химически активной средой, разрушающей материалы, из которых изготовлен прожектор;
- Устанавливать прожектор Kripsol PHM-300 в места, подверженные ударам или вибрациям.

**2.2. Меры безопасности при монтаже.**

При проведении работ по установке и подключению прожектора Kripsol PHM-300 соблюдайте требования настоящего РЭ, ПРАВИЛ УСТРОЙСТВА ЭЛЕКТРОУСТАНОВОК (ПУЭ), а также, соответствующие НОРМАТИВНЫЕ ПРАВОВЫЕ АКТЫ В ОБЛАСТИ БЕЗОПАСНОСТИ ЖИЗНЕДЕЯТЕЛЬНОСТИ в частности некоторые из них:

ГОСТ 12.1.019-79 ССБТ.	Электробезопасность. Общие требования и номенклатура видов защиты.
ГОСТ 12.1.013-78 ССБТ.	Строительство. Электробезопасность. Общие требования.
ГОСТ 12.3.032-84 ССБТ.	Работы электромонтажные. Общие требования безопасности.
ГОСТ 12.3.019-80 ССБТ.	Испытания и измерения электрические. Общие требования безопасности.
ГОСТ 12.1.030-81 ССБТ.	Электробезопасность. Защитное заземление и зануление.
РД 153-34.0-03.150-00.	Межотраслевые правила по охране труда (правила безопасности) при эксплуатации электроустановок.
ГОСТ 12.3.006-75 ССБТ.	Эксплуатация водопроводных и канализационных сооружений и сетей. Общие требования безопасности.
ГОСТ 12.1.005-88 ССБТ.	Общие санитарно-гигиенические требования к воздуху рабочей зоны.
ГОСТ 12.3.009-76 ССБТ.	Работы погрузочно-разгрузочные. Общие требования безопасности.
СНиП 12-03-01.	Безопасность труда в строительстве. Часть 1. Общие требования.
СНиП 12-04-02.	Безопасность труда в строительстве. Часть 2. Строительное производство.
ГОСТ 12.1.004-91 ССБТ.	Пожарная безопасность. Общие требования.
ППБ 01-93.	Правила пожарной безопасности в Российской Федерации
ГОСТ Р 22.0.01-94. БЧС.	Безопасность в чрезвычайных ситуациях. Основные положения.
ГОСТ Р 22.3.03-94. БЧС.	Защита населения. Основные положения.

**2.3. Подготовка к монтажу изделия.**

Для получения гарантийных обязательств \_\_\_\_\_ рекомендует перед установкой прожектора Kripsol PHM-300 выполнить нижеследующие действия:

- В зонах проведения работ по установке оборудования необходимо обеспечить освещение.
- Во избежание повреждения и смещения устанавливаемого оборудования, в чаше бассейна произвести подготовительные общестроительные работы до установки оборудования.

В случае прокладки кабеля прожектора Kripsol PHM-300 в техническое помещение, расположенное ниже уровня воды, выполнить нижеследующие действия:

- Для удаления воды из технического помещения в аварийных ситуациях (при нарушении герметичности системы и т.п.) в полу технического помещения должны быть обустроены канализационные трапы или приямок с погружным насосом соответствующей производительности. Для приямка с погружным насосом должна быть предусмотрена съемная крышка, не препятствующая поступлению в приямок воды, подводу к погружному насосу электропитания и отводу от погружного насоса воды в канализацию. Пол в техническом помещении должен иметь уклон 1% в сторону трапов или приямка.

Для подготовки прожектора Kripsol PHM-300 к монтажу выполните нижеследующие операции:

- Извлеките прожектор Kripsol PHM-300 из упаковки. Внешним осмотром убедитесь в отсутствии механических

ООО "Планета Бассейнов" - все для бассейнов. Тел: 8 (800) 350-99-08, +7 (495) 663-99-48, <https://poolplanet.ru>

повреждений прожектора.

- Если прожектор Kripsol PHM-300 внесен в помещение после транспортирования при отрицательных температурах, необходимо перед включением выдержать его при комнатной температуре в течение не менее 24-х часов.
- При доставке прожектора Kripsol PHM-300 к месту монтажа следите за чистотой разъемных соединений.

#### 2.4. Монтаж и демонтаж.

##### **ВНИМАНИЕ !!!**

На рис. 3-11 изображены варианты установки и подключения прожектора Kripsol PHM-300

Изготовьте необходимые ниши и штрабы в чаше бассейна для установки прожектора (см. рис.3-8).

Рисунок 3 (Установка в переливной бассейн)

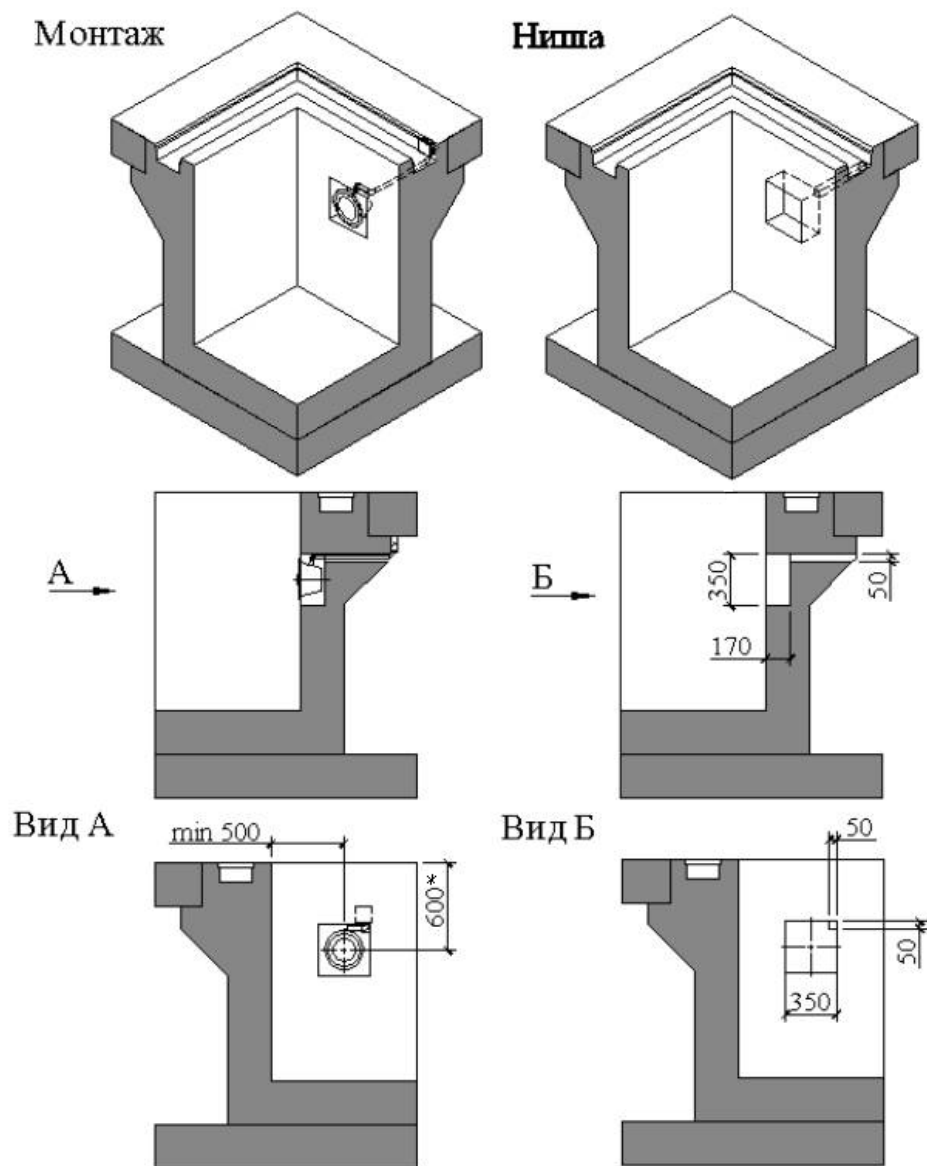

\*-Размер уточнить у специалиста \_\_\_\_\_

Рисунок 4 (Установка в скиммерный бассейн)

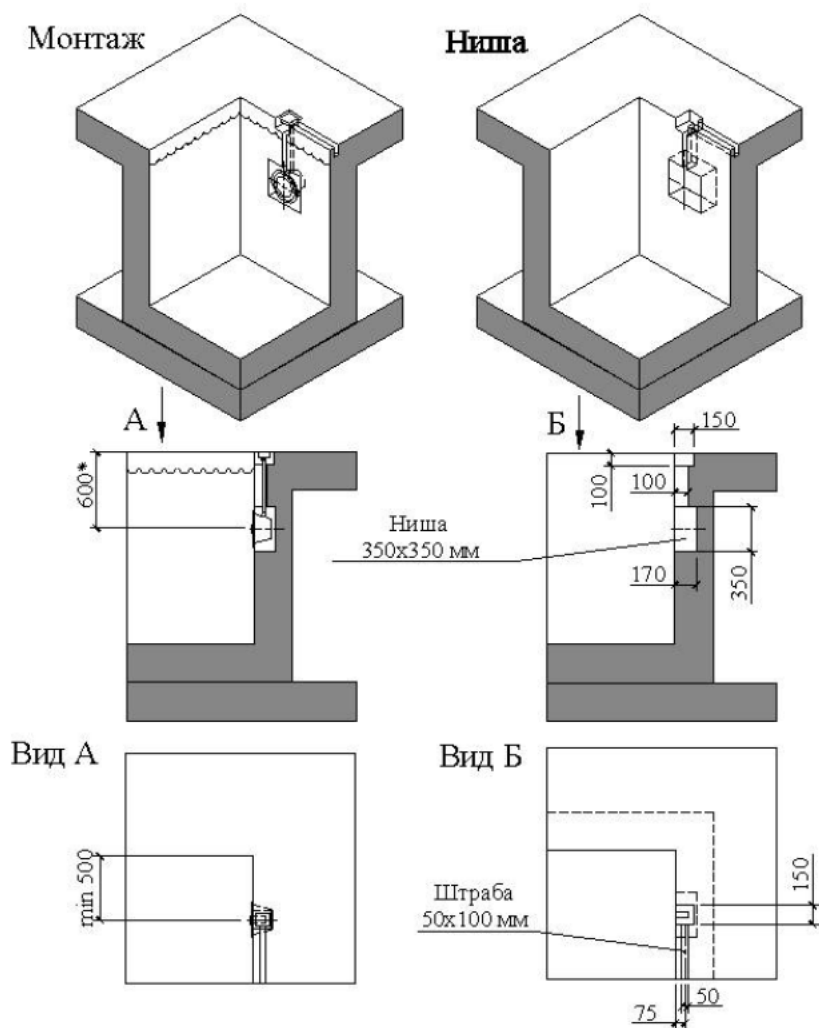

\*-Размер уточнить у специалиста \_\_\_\_\_

Установите, в заранее определенном месте, бытовой настенный выключатель и проложите кабель сечением не менее 2x1,0 мм<sup>2</sup> от настенного выключателя до тех. помещения к месту расположения трансформатора.

**Рисунок 5** (Установка в переливной бассейн)

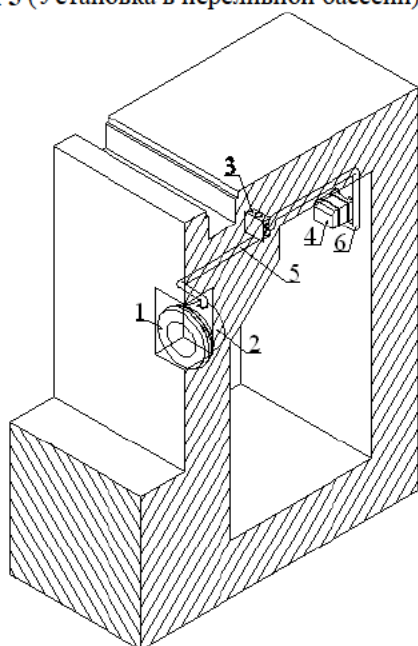

**Рисунок 6** (Установка в переливной бассейн)

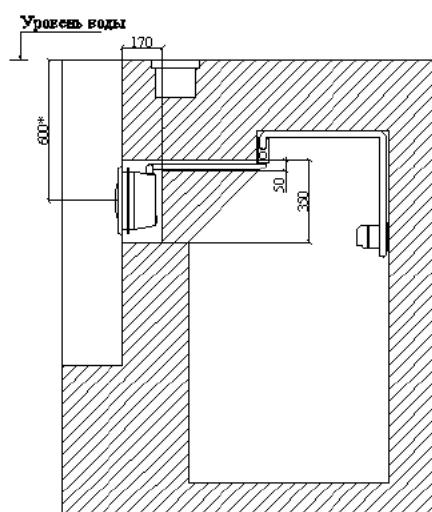

\*-Размер уточнить у специалиста \_\_\_\_\_

**Таблица 3**

Поз.	Наименование	Кол-во	Ед изм.
1	Рамка лицевая к прожекторам РНМ-300, PLM-300 Kripsol RPN 010.A	1	шт.

2	Ниша закладная прожектора РНМ-300 Kripsol RPN 180.A	1	шт.
3	Коробка монтажная IP55 квадратн.100x100x50 на винтах с сальниками 00816	1	шт.
4	Трансформатор 300Вт/12В	1	шт.
5	Шланг гофрированный М20х3/4" с подсоединением к прожекторам РНМ-300, РЛМ-300 Kripsol PCF 20.C	1	м
6	Труба ЭП гофрированная д. 25	**	м

\*\* -Количество уточняется согласно местным условиям монтажа

Рисунок 7 (Установка в скиммерный бассейн)



Рисунок 8 (Установка в скиммерный бассейн)



\*-Размер уточнить у специалиста \_\_\_\_\_

Таблица 4

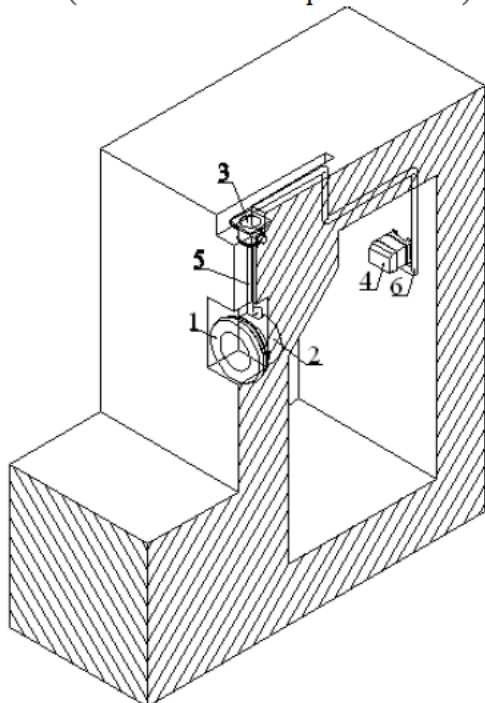
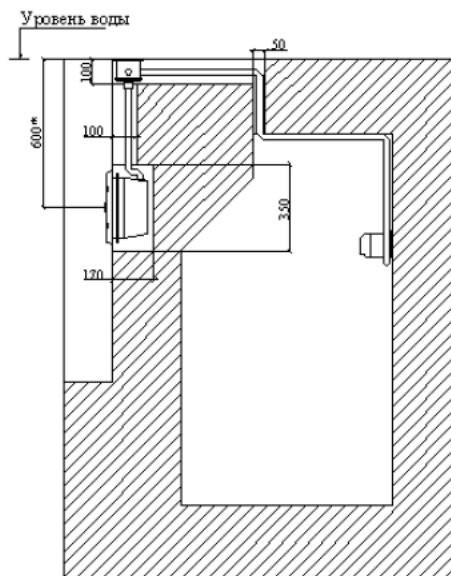
Поз.	Наименование	Кол-во	Ед изм.
1	Рамка лицевая к прожекторам РНМ-300, РЛМ-300 Kripsol RPN 010.A	1	шт.
2	Ниша закладная прожектора РНМ-300 Kripsol RPN 180.A	1	шт.
3	Короб распаячный Kripsol CX.C	1	шт.
4	Трансформатор 300Вт/12В	1	шт.
5	Шланг гофрированный М20х3/4" с подсоединением к прожекторам РНМ-300, РЛМ-300 Kripsol PCF 20.C	1	м
6	Труба ЭП гофрированная д. 25	**	м

\*\* -Количество уточняется согласно местным условиям монтажа

Монтаж прожектора Kripsol РНМ-300 выполнять в соответствии со схемами, изображенными на рис. 3-11 в следующем порядке:

- Отсоедините рамку лицевую прожектора (поз.1 рис.2) от фланца ответного крышки контактов лампы прожектора (поз.4 рис.2);
- Извлеките лампу (поз.5 рис.2) с винтовым фланцевым соединением из ниши закладной прожектора;
- Открутите фланец (поз.4 рис.2) от крышки контактов лампы (поз.7 рис.2);
- Отсоедините кабель (поз.16 рис.2) от крышки контактов лампы и от лампы прожектора.

### ВНИМАНИЕ !!!

При отсоединении кабеля от контактов лампы, не повредите уплотнение контактов в стеклянной колбе (надежно фиксируйте контакты при отвинчивании, завинчивании винтов контактов).

- Нишу закладную прожектора (поз.14 рис.2), кабель (поз.16 рис.2) и шланг гофрированный (поз.17 рис.2) используйте для последующих этапов монтажа, а остальные составляющие прожектора Kripsol РНМ-300 бережно упакуйте.
- Подготовьте влагостойкую фанеру толщиной, равной толщине гидроизоляционного и отделочного слоев. Выпилите в ней отверстие Ø 240 мм. (см. рис.7).

Рисунок 9

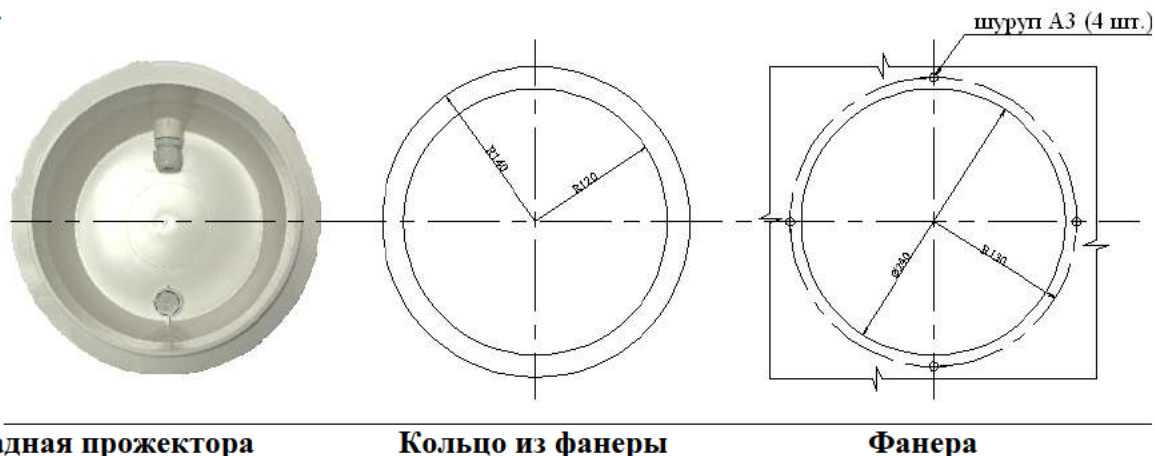

Ниша закладная прожектора

Кольцо из фанеры

Фанера

- Подготовьте кольцо из влагостойкой фанеры достаточной толщины (см. рис.9,10).
- Соедините кольцо и фанеру между собой.
- Смонтируйте шланг гофрированный М20х3/4" с нишей закладной прожектора, предварительно уплотнив резьбовое соединение при помощи фум. ленты.
- Соедините фанеру с нишей закладной прожектора с помощью шурупов (не менее 4-х), длина которых будет не более 25 мм (см. рис. 9,10).
- Сделайте разметку осей симметрии на фанере и на бетоне бассейна, относительно центра ниши бассейна.
- Установите узел закладной в нишу бассейна. При установке убедитесь, что оси фанеры совпадают с осями на бетоне бассейна.
- Закрепите фанеру со стороны внутреннего борта бассейна (см. рис. 10,11). Протяните кабель (поз.16 рис.2) в шланге гофрированном (поз.17 рис.2).

**ВНИМАНИЕ !!!**

Нишу закладную прожектора, со стороны внутреннего борта бассейна, необходимо защитить от загрязнений.

Рисунок 10





Рисунок 11

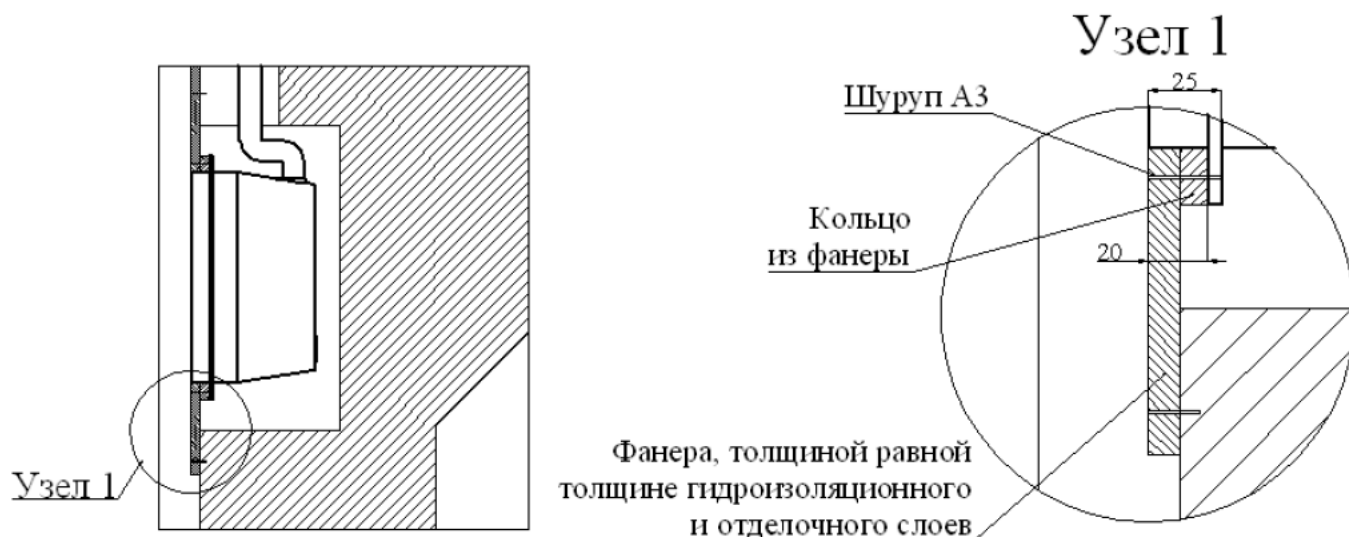
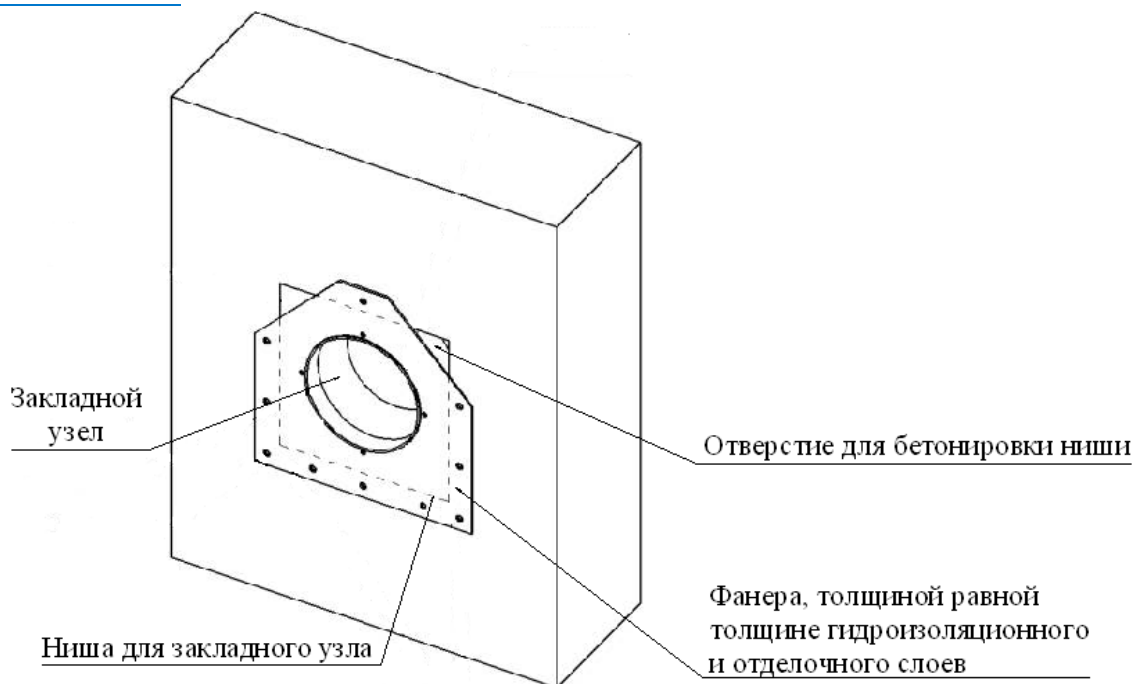

Далее выполните монтаж короба распаячного в соответствии со схемами, изображенными на рис. 12-13 (в зависимости от типа короба) в следующем порядке:

Рисунок 12

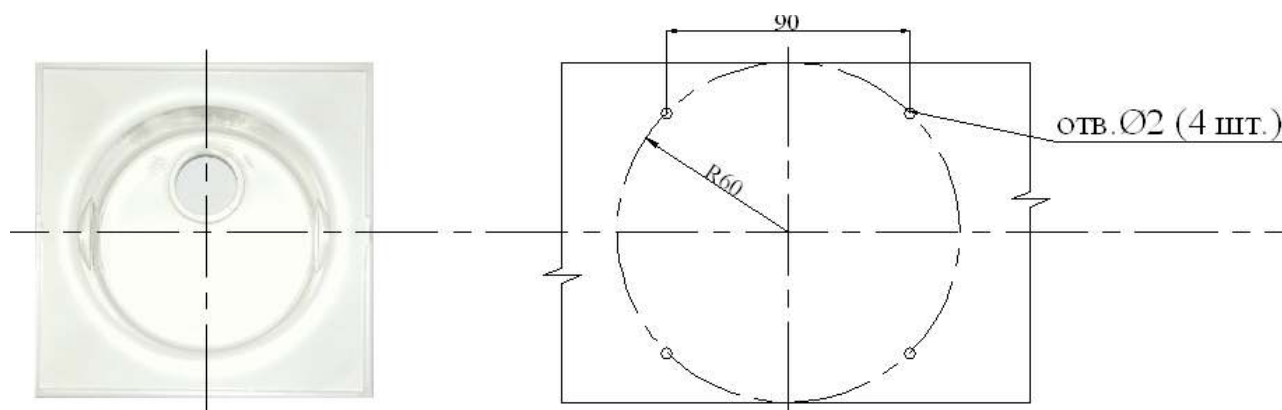
**Установка короба распаячного Kripsol CX.C**

Закладной узел

Фанера

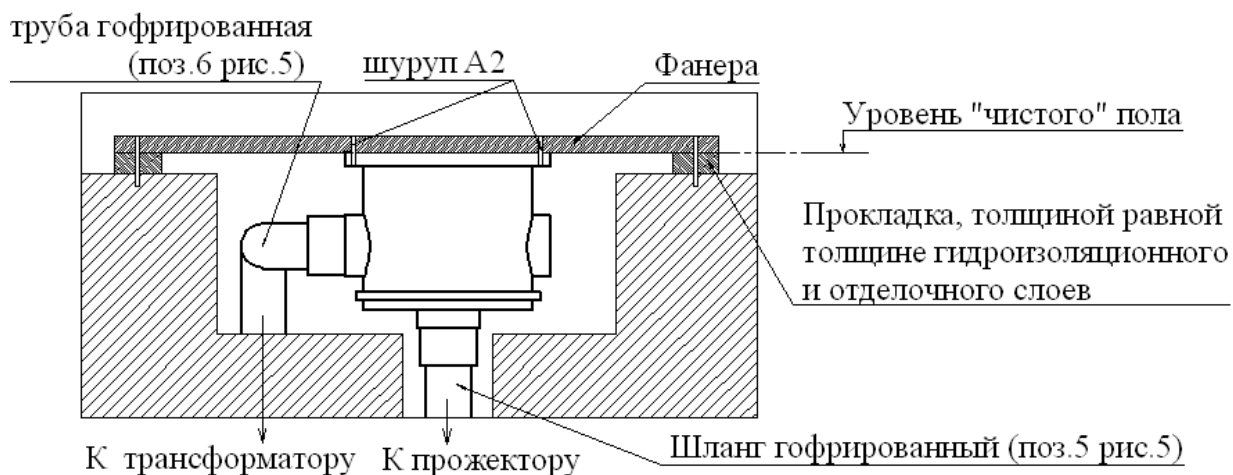

- Отсоедините съемную крышку короба распаячного Kripsol CX.C и бережно упакуйте её;
- Подготовьте влагостойкую фанеру достаточной толщины, сделав на ней необходимую разметку (см.рис.12);
- Подготовьте прокладки, толщиной равной толщине гидроизоляционного и отделочного слоев, для фиксирования

- Смонтируйте шланг гофрированный М20х3/4" и трубу гофрированную (поз.6 рис.5) с коробом распаячным, предварительно уплотнив резьбовые соединения фум. лентой. Произведите укладку трубы гофрированной от короба распаячного к трансформатору. Протяните кабель (поз.16 рис.2) от короба распаячного к трансформатору, в трубе гофрированной (поз.6 рис.5);
- Соедините фанеру с коробом распаячным (см. рис.12) при помощи шурупов А2 (4 шт.);
- Закрепите фанеру горизонтально на борту бассейна (см. рис.12);
- Подробное описание «короба распаячного Kripsol CX.C» смотрите в Руководстве по эксплуатации «короба распаячного Kripsol CX.C».

Рисунок 13

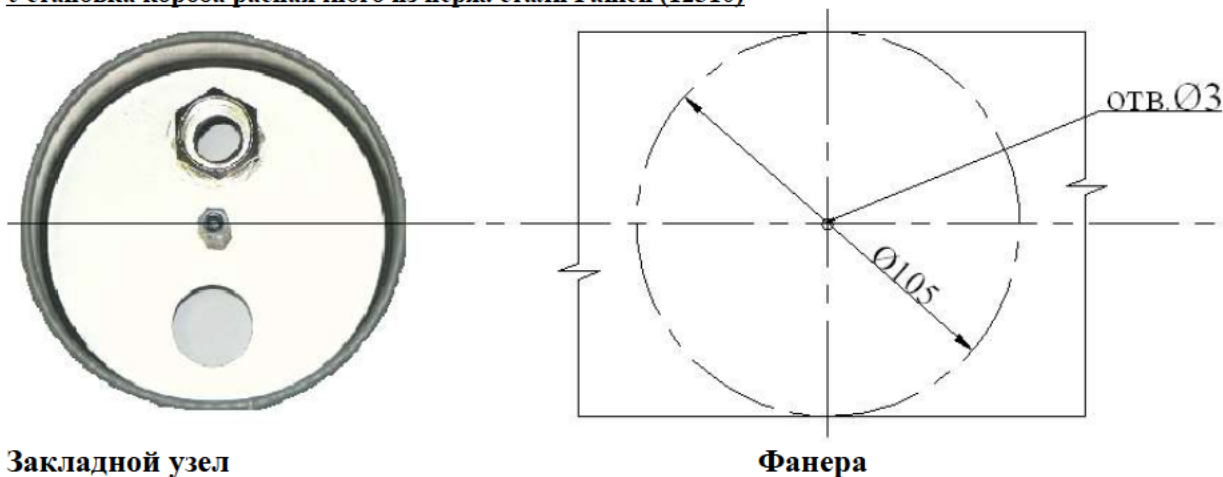
**Установка короба распаячного из нерж. стали Pahlen (12310)**

Закладной узел

Фанера

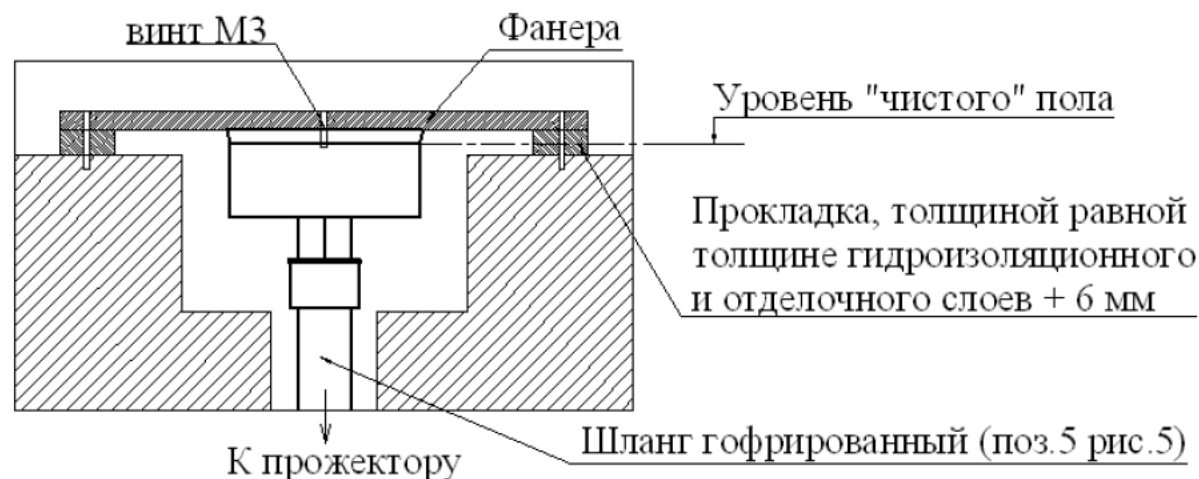

- Отсоедините съемную крышку короба распаячного из нерж. стали Pahlen (12310) и бережно упакуйте её;
- Подготовьте влагостойкую фанеру достаточной толщины, сделав на ней необходимую разметку (см.рис.12);
- Подготовьте прокладки, толщиной равной толщине гидроизоляционного и отделочного слоев, для фиксирования положения короба распаячного (см. рис.12);
- Соедините фанеру и прокладки между собой;
- Смонтируйте шланг гофрированный М20х3/4" и трубу гофрированную (поз.6 рис.5) с коробом распаячным, предварительно уплотнив резьбовые соединения фум. лентой. Произведите укладку трубы гофрированной от короба распаячного к трансформатору. Протяните кабель (поз.16 рис.2) от короба распаячного к трансформатору, в трубе гофрированной (поз.6 рис.5);
- Соедините фанеру с коробом распаячным (см. рис.12) при помощи винта М3 (1 шт.);

**ВНИМАНИЕ !!!**

Не повредите стойку центральную короба распаячного из нерж. стали Pahlen (12310) при соединении фанеры с коробом распаячным (не прилагайте чрезмерных усилий при закручивании винта).

- Закрепите фанеру горизонтально на борту бассейна (см. рис.12);
- Подробное описание «короба распаячного из нерж. стали Pahlen (12310)» смотрите в Руководстве по эксплуатации «короба распаячного из нерж. стали Pahlen (12310)».
- Произведите бетонирование ниш и штраб;

**ЗАПРЕЩАЕТСЯ:**

- В процессе бетонирования повреждать трубопроводы и закладные детали, а так же смешать их относительно установочных размеров.

- Установите трансформатор (поз.6 рис.5) в техническом помещении руководствуясь требованиями ПУЭ;

**ВНИМАНИЕ !!!**

Выбирая место для установки трансформатора, учитывайте, что общая длина кабеля с сечением 2х6,0 мм<sup>2</sup> от лампы прожектора до трансформатора не должна превышать 40 метров.

- Вывинтите крепежные изделия, соединяющие фанеру и закладные узлы;
- Демонтируйте фанеру;
- Выполните гидроизоляционные и отделочные работы чаши;
- Произведите уплотнение выходного отверстия ниши закладной прожектора (поз.14 рис.2), посредством затягивания сальника (поз.13 рис.2);
- Вывинтите муфту уплотнительную сальника крышки контактов лампы (поз.7 рис.2) для герметизации кабеля;
- Наденьте муфту уплотнительную сальника и кольцо резиновое на кабель;
- Кабель протяните через отверстие крышки контактов лампы;
- Оденьте прокладку-кольцо (поз.6 рис.2) на лампу прожектора;
- Соедините кабель с лампой прожектора;

**ВНИМАНИЕ !!!**

- При соединении кабеля с лампой прожектора снимите защитное покрытие с контактов лампы.  
- При соединении кабеля с контактами лампы, не повредите уплотнение контактов в стеклянной колбе (надежно фиксируйте контакты при отвинчивании, завинчивании винтов контактов).

- Произведите монтаж крышки контактов лампы и фланца ответного (поз.4 рис.2) при помощи болтов (поз.3 рис.2);

**ВНИМАНИЕ !!!**

- При монтаже крышки контактов лампы и фланца ответного, следите за положением прокладки-кольца резиновой уплотнения крышки контактов лампы прожектора (поз.4 рис.2)  
- При монтаже прожектора необходимо обеспечить горизонтальность рифления стекла лампы.

**ЗАПРЕЩАЕТСЯ:**

- Перетягивать болтовые соединения крышки контактов лампы и фланца ответного;
- Подвергать механическим воздействиям лампу прожектора при монтаже крышки контактов лампы и фланца ответного.

- Произведите уплотнение выходного отверстия крышки контактов лампы прожектора, при помощи муфты уплотнительной сальника (поз.13 рис.2);
- Намотайте остаток кабеля на крышку контактов лампы прожектора;
- Соедините рамку лицевую (поз.1 рис.2) и фланец ответный крышки контактов лампы прожектора (поз.4 рис.2) при помощи винтов (поз.2 рис.2). Установите на винты скобы-фиксаторы (поз.8 рис.2) и зафиксируйте их при помощи гаек четырехгранных (поз.9 рис.2);

**ВНИМАНИЕ !!!**

- При установке и фиксировании скоб-фиксаторов (поз.8 рис.2), не повредите нишу закладную прожектора.  
- При установке лампы с фланцевым соединением в нишу закладную прожектора убедитесь, что сальник (поз.13 рис.2) крышки контактов лампы находится внизу.

- В коробе распаячном соедините кабель от лампы прожектора с кабелем от трансформатора при помощи колодки клемной 6 мм;
- Установите крышку на корпус короба распаячного и закрепите её при помощи винта М3 (для короба распаячного из нержавеющей стали Pahlen (12310)) или посредством нажатия на крышку до перемещения её в штатное положение (для короба распаячного Kripsol CX.C);
- Подсоедините трансформатор к системе электроснабжения, как показано на электрической схеме 1.

**ВНИМАНИЕ !!!**

При подсоединении прожектора к трансформатору используйте провод сечением не менее 2х6 мм<sup>2</sup>.

Электрическая схема 1



Таблица условных обозначений для эл.схемы 1

Поз	Наименование
A	Щит распределительный
QF1	Выключатель автоматический 2-х пол.
QF2	Устройство защитного отключения 2-х пол.
T	Трансформатор 300Вт/12В
EL	Прожектор Kripsol PHM-300

\* Подробное описание «Трансформатора 300Вт/12В» смотрите в Руководстве по эксплуатации «Трансформатора 300Вт/12В».

Демонтаж прожектора Kripsol PHM-300 выполнять в следующем порядке:

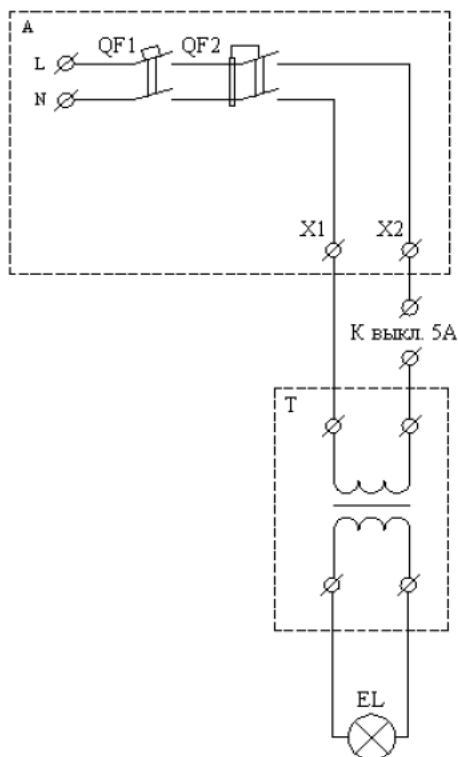
- Отключите питание трансформатора;
- Опорожните бассейн;
- Ослабьте винты (поз.2 рис.2), соединяющие рамку лицевую прожектора (поз.1 рис.2) и фланец ответный крышки контактов лампы прожектора (поз.1 рис.2);
- Извлеките лампу прожектора с фланцевым соединением и рамкой лицевой прожектора из ниши закладной прожектора (поз.14 рис.2);
- Отсоедините рамку лицевую прожектора (поз.1 рис.2) от фланца ответного крышки контактов лампы прожектора (поз.4 рис.2);
- Открутите фланец (поз.4 рис.2) от крышки контактов лампы (поз.7 рис.2);
- Отсоедините кабель (поз.16 рис.2) от крышки контактов лампы и от лампы прожектора;

### ВНИМАНИЕ !!!

При отсоединении кабеля от контактов лампы, не повредите уплотнение контактов в стеклянной колбе (надежно фиксируйте контакты при отвинчивании, завинчивании винтов контактов).

- Кабель скрутите и уложите в нишу закладную прожектора;
- Обеспечьте защиту ниши закладной прожектора и короба распаячного от попадания влаги, загрязнений и посторонних предметов;
- Демонтированные детали бережно упакуйте.

### 2.5. Наладка, стыковка и испытания.

Перед включением прожектора Kripsol PHM-300 выполните следующие операции:

- Проверьте надежность соединения кабеля с контактами лампы прожектора и с контактами трансформатора;
- Заполните бассейн водой;
- Убедитесь, что уровень воды соответствует необходимому уровню воды;
- Убедитесь в герметичности резьбовых и фланцевого соединений;
- Проверьте параметры питающей электросети;
- Устраните выявленные неисправности, если они обнаружены;

### ЗАПРЕЩАЕТСЯ:

Включать прожектор Kripsol PHM-300, если любая из вышеперечисленных операций не выполнена или результаты выполнения любой из вышеперечисленных операций дали отрицательный результат.

### 2.6. Запуск.

- Убедитесь в герметичности резьбовых и фланцевого соединений;
- Включите прожектор, с помощью выключателя настенного;
- Убедитесь, что прожектор излучает свет;

– Выключите прожектор с помощью выключателя настенного.

**ЗАПРЕЩАЕТСЯ:**

Эксплуатировать прожектор Kripsol PNM-300, если любая из вышеперечисленных операций не выполнена или результаты выполнения любой из вышеперечисленных операций дали отрицательный результат.

**3. Использование по назначению.****3.1. Эксплуатационные ограничения.**

К эксплуатации прожектора Kripsol PNM-300 допускается только квалифицированный персонал, т.е. специально подготовленные лица, прошедшие проверку знаний в объеме, обязательном для данной работы и имеющие квалификационную группу по технике безопасности, предусмотренную «Правилами техники безопасности при эксплуатации электроустановок», а также изучившие настоящее РЭ.

**ВНИМАНИЕ !!!**

Эксплуатация прожектора Kripsol PNM-300 допускается только после успешного выполнения операций указанных в п. 2.5 и 2.6 настоящего РЭ.

**Осторожно!**

Все работы по осмотру, подключению и обслуживанию прожектора Kripsol PNM-300 осуществляются только при отключенном питающем напряжении трансформатора и тех механизмов, с которыми он может быть соединен электрически.

**ЗАПРЕЩАЕТСЯ:**

- Эксплуатация прожектора Kripsol PNM-300 более 2 часов непрерывной работы в сутки и более 8 часов суммарной работы в сутки;
- Эксплуатация прожектора Kripsol PNM-300 с максимальным количеством включений более 4 раз в час;
- Эксплуатация прожектора Kripsol PNM-300 при недостаточном уровне воды в бассейне (необходимый уровень воды - 150 мм выше центра прожектора);
- Включение прожектора Kripsol PNM-300 в опорожненном бассейне;
- Эксплуатация прожектора Kripsol PNM-300 в опорожненном бассейне;
- Эксплуатация прожектора Kripsol PNM-300 с не затянутым или перетянутым сальником для герметизации кабеля прожектора (поз.13 рис.2);
- Эксплуатация прожектора Kripsol PNM-300 при параметрах питающего напряжения не соответствующих п.1.3. настоящего РЭ;
- Эксплуатация прожектора Kripsol PNM-300 при параметрах воды бассейна не соответствующих ГОСТ Р. 51232-98 Вода питьевая и СанПиН 2.1.4.559-96 Питьевая вода;
- Эксплуатация прожектора Kripsol PNM-300 при наличии деформаций деталей корпуса, приводящих к их соприкосновению с токоведущими частями, появлении дыма или запаха, характерного для горящей изоляции;
- Эксплуатация прожектора Kripsol PNM-300 при подключении к электросети без УЗО (Устройства защитного отключения);
- Эксплуатация прожектора Kripsol PNM-300 при появлении из трансформатора дыма или запаха, характерного для перегретой изоляции;
- Включать прожектор Kripsol PNM-300 при снятой крышке корпуса распаячного или при отсутствии любой составляющей прожектора, детали;
- Соприкоснуться частями тела с включенной лампой прожектора Kripsol PNM-300;
- Подвергать механическим воздействиям прожектор Kripsol PNM-300;
- Производить замену лампы прожектора Kripsol PNM-300, при включенном питающем напряжении;
- Производить замену лампы прожектора Kripsol PNM-300 в воде бассейна.

**3.2. Подготовка изделия к использованию.**

Прожектор Kripsol PNM-300 устанавливается в борт плавательного бассейна.

Извлеките прожектор Kripsol PNM-300 из упаковки, внешним осмотром убедитесь в отсутствии механических повреждений.

Если прожектор Kripsol PNM-300 внесен в помещение после транспортирования при отрицательных температурах, необходимо перед включением выдержать его при комнатной температуре в течение не менее 24-х часов. При доставке прожектора к месту монтажа следите за чистотой разъемных соединений.

Подробное описание необходимых действий по установке и запуску прожектора Kripsol PNM-300 смотри в п.2 настоящего РЭ.

**3.3. Использование изделия.**

В процессе эксплуатации необходимо следить за исправным состоянием входящих в состав прожектора Kripsol PNM-300 изделий, герметичностью узлов и уплотнений, проводить Техническое обслуживание прожектора Kripsol PNM-300.

Использовать прожектор Kripsol PHM-300 необходимо согласно настоящему РЭ.

В таблице 4 приведены возможные неисправности прожектора Kripsol PHM-300 и методы их устранения.

Таблица 4

Неисправность	Причина	Устранение
Лампа прожектора не светит.	Отсутствие напряжения в электрической сети или параметры напряжения не соответствуют п.1.3. настоящего РЭ.	Обеспечьте подачу напряжения. Установите стабилизатор напряжения.
	Сработало защитное устройство (УЗО, автоматический выключатель) в распределительном щите.	Установите причину срабатывания защитных устройств. После устранения неисправности, включите соответствующий элемент в Эл. щите.
	Поврежден питающий кабель или кабель низкого напряжения.	Проверьте целостность кабелей. Устраните повреждение.
	Поврежден трансформатор.	Проверьте надежность контактов и целостность обмоток трансформатора, при необходимости замените трансформатор.
	Не соответствует длина и/или сечение кабеля низкого напряжения.	Проверьте правильность подсоединения кабеля от прожектора к трансформатору.
	Перегорела лампа прожектора.	Замените лампу прожектора.
Лампа прожектора излучает тусклый свет	Мутная вода.	Очистите или замените воду.
	Не соответствует длина кабеля или его сечение.	Проверьте правильность подсоединения кабеля от прожектора к трансформатору.
	Загрязнение лампы прожектора.	Удалите загрязнение с лампы прожектора.
	Неправильное подключение прожектора к трансформатору.	Проверьте правильность подключения прожектора к трансформатору.
В местах соединения кабеля происходит чрезмерный нагрев.	Плохой контакт в соединениях.	Подтяните винты клеммных соединений, при необходимости зачистите подгоревшие контакты.

### 3.4. Меры безопасности при эксплуатации изделия.

При эксплуатации и техническом обслуживании прожектора Kripsol PHM-300 необходимо соблюдать требования ГОСТ 12.3.019-80, "ПЭЭП", "Межотраслевых правил по охране труда (правил безопасности) при эксплуатации электроустановок".



#### Осторожно!

Все работы по осмотру, подключению, эксплуатации и обслуживанию прожектора Kripsol PHM-300 осуществляются только при отключенном питающем напряжении самого прожектора и тех механизмов, с которыми он может быть соединен электрически.

### 3.5. Действия в экстремальных условиях.

В случае возникновения пожара на изделии необходимо отключить электропитание, вызвать пожарную службу, принять самостоятельные действия по пожаротушению при необходимости произвести эвакуацию людей из пожароопасной зоны.

В случае отказа элементов изделия, способных привести к возникновению опасных аварийных ситуаций необходимо отключить электропитание, произвести диагностику всех деталей изделия, заменить неисправные детали на новые.

## 4. Техническое обслуживание.

### 4.1. Общие указания.

К техническому обслуживанию прожектора Kripsol PHM-300 допускается только квалифицированный персонал, т.е. специально подготовленные лица, прошедшие проверку знаний в объеме, обязательном для данной работы и имеющие квалификационную группу по технике безопасности, предусмотренную Правилами техники безопасности при эксплуатации электроустановок, а также изучившие настоящее РЭ.

В гарантийный период эксплуатации прожектора Kripsol PHM-300 необходимо:

- очищать прожектор от загрязнений;

- контролировать техническое состояние прожектора;
- проверять электрические контакты;
- контролировать герметичность резьбовых и фланцевого соединений;

В период гарантийного обслуживания в случае возникновения неисправностей обращайтесь в сервисный центр ООО «Марко-Пул».

#### 4.2. Меры безопасности при техническом обслуживании.

При техническом обслуживании (далее ТО) соблюдайте меры безопасности указанные в п. 2.2. п. 3.4. настоящего РЭ.

#### 4.3. Порядок технического обслуживания.

##### **Осторожно!**

Все работы по осмотру, подключению, эксплуатации и обслуживанию прожектора Kripsol PHM-300 осуществляются только при отключенном питающем напряжении самого прожектора и тех механизмов, с которыми он может быть соединен электрически.



Необходимые действия по демонтажу и монтажу описаны в п. 2.4. настоящего РЭ.

#### 4.4. Проверка работоспособности изделия.

Перед включением прожектора Kripsol PHM-300 выполните действия указанные в п. 2.5. настоящего РЭ (проверку осуществлять только в рабочих условиях).

#### 4.5. Консервация / расконсервация.

В случае если параметры воды в бассейне, где установлен прожектор Kripsol PHM-300 не совпадают с параметрами указанными в п. 1.2. настоящего РЭ (или по необходимости) проведите консервацию прожектора. Для этого:

- Демонтируйте прожектор согласно п. 2.4. настоящего РЭ;
- Поместите прожектор в упаковку.

### 5. Текущий ремонт.

#### 5.1. Общие указания.

В случае перегорания лампы прожектора, необходимо произвести замену лампы.

Запас кабеля, находящийся в нише закладной прожектора, позволяет произвести замену лампы без понижения уровня воды в бассейне, подняв лампу на борт бассейна.

Для замены лампы прожектора необходимо выполнить следующие операции:

- Отключите электропитание прожектора;
- Ослабьте винты (поз.2 рис.2), соединяющие рамку лицевую прожектора (поз.1 рис.2) и фланец ответный крышки контактов лампы прожектора (поз.1 рис.2);
- Извлеките лампу прожектора с фланцевым соединением и рамкой лицевой прожектора из ниши закладной прожектора (поз.14 рис.2);
- Отсоедините рамку лицевую прожектора (поз.1 рис.2) от фланца ответного крышки контактов лампы прожектора (поз.4 рис.2).
- Ослабьте муфту уплотнительную сальника (поз.13 рис.2) крышки контактов лампы прожектора;
- Вывинтите болты (поз.3 рис.2) и снимите фланец ответный крышки контактов лампы прожектора (поз.4 рис.2);
- Отсоедините кабель (поз.16 рис.2) от контактов лампы прожектора;

#### **ВНИМАНИЕ !!!**

При отсоединении кабеля от контактов лампы, не повредите уплотнение контактов в стеклянной колбе (надежно фиксируйте контакты при отвинчивании, завинчивании винтов контактов).

- Соедините кабель (поз.16 рис.2) с контактами новой лампы прожектора;

#### **ВНИМАНИЕ !!!**

При соединении кабеля с лампой прожектора снимите защитное покрытие с контактов лампы.

#### **ВНИМАНИЕ !!!**

При соединении кабеля с контактами лампы, не повредите уплотнение контактов в стеклянной колбе (надежно фиксируйте контакты при отвинчивании, завинчивании винтов контактов).

- Очистите гнездо прокладки-кольца уплотнения крышки контактов лампы и прокладку-кольцо резиновую уплотнения крышки контактов лампы прожектора от загрязнений;
- Соедините крышку контактов лампы с фланцем ответным (поз.4 рис.2) при помощи болтов (поз.3 рис.2);

#### **ВНИМАНИЕ !!!**

При соединении крышки контактов лампы и фланца ответного, следите за положением прокладки-кольца резиновой уплотнения крышки контактов лампы прожектора (поз.4 рис.2).



#### **ЗАПРЕЩАЕТСЯ:**

- Перетягивать болтовые соединения крышки контактов лампы и фланца ответного;
- Подвергать механическим воздействиям лампу прожектора при монтаже крышки контактов лампы и фланца

ответного

- Произведите уплотнение выходного отверстия крышки контактов лампы прожектора, при помощи муфты уплотнительного сальника (поз.13 рис.2);
- Соедините рамку лицевую (поз.1 рис.2) и фланец ответный крышки контактов лампы прожектора (поз.4 рис.2) при помощи винтов (поз.2 рис.2). Установите на винты скобы-фиксаторы (поз.8 рис.2) и зафиксируйте их при помощи гаек четырехгранных (поз.9 рис.2);

**ВНИМАНИЕ !!!**

Фиксируя прожектор при помощи скоб-фиксаторов (поз.8 рис.2), не повредите нишу закладную прожектора.

- Намотайте остаток кабеля на крышку контактов лампы прожектора;
- Установите собранный узел в нишу закладную прожектора и зафиксируйте его.

**ВНИМАНИЕ !!!**

При установке лампы с фланцевым соединением в нишу закладную прожектора убедитесь, что сальник (поз.13 рис.2) крышки контактов лампы находится внизу.

- Включите электропитание прожектора.

**ВНИМАНИЕ !!!**

В ходе выполнения ремонтных работ, применяйте только запасные части, приобретенные в

**5.2. Меры безопасности.**

При текущем ремонте соблюдайте меры безопасности указанные в п. 2.2. п. 3.4. настоящего РЭ.

**6. Хранение.**

Прожектор Kripsol PHM-300 должен храниться в упаковке в закрытых складских помещениях при температуре окружающего воздуха от +10 °С до +35 °С. Влажность окружающего воздуха, не более 60%.

**ЗАПРЕЩАЕТСЯ:**

Хранить прожектор Kripsol PHM-300 в помещениях со взрывоопасной или химически активной средой, разрушающей металлы, пластик и изоляцию.

**7. Транспортирование.**

Транспортирование прожектора Kripsol PHM-300 должно производиться наземным или иным транспортом в амортизированной таре, при условии защиты от атмосферных осадков и внешних воздействий.

Транспортирование на самолетах должно производиться в отапливаемых герметичных отсеках.

**8. Утилизация.**

Прожектор Kripsol PHM-300 не содержит в своём составе материалов, при утилизации которых необходимы специальные меры безопасности.

Прожектор Kripsol PHM-300 является изделием, содержащим радиоэлектронные компоненты, и подлежит способам утилизации, которые применяются для изделий подобного типа.

**9. Свидетельство о продаже.**

Прожектор Kripsol PHM-300 заводской номер \_\_\_\_\_

продан \_\_\_\_\_

Дата продажи « \_\_\_\_\_ » \_\_\_\_\_ 20 \_\_\_\_\_ г

**10. Гарантийный талон.**

Гарантийный талон на товар приобретённый по Накладной № \_\_\_\_\_

от « \_\_\_\_\_ » \_\_\_\_\_ 20 \_\_\_\_\_ г

Гарантийный талон действителен только при представлении оригинала Накладной.

1. ПРОДАВЕЦ предоставляет ПОКУПАТЕЛЮ гарантию на приобретенный товар, а именно: в течение срока гарантии обязуется безвозмездно устранять недостатки товара, возникшие по вине изготовителя или ПРОДАВЦА, в том числе, осуществлять ремонт или бесплатную замену (в случае невозможности ремонта) неисправных агрегатов, узлов и деталей товара.



2. Срок гарантии составляет 12 (двенадцать) месяцев с даты приёма товара ПОКУПАТЕЛЕМ.

3. Гарантийное обслуживание товара осуществляется по адресу:

4. Срок устранения недостатков товара, а также срок замены неисправного товара устанавливается ПРОДАВЦОМ самостоятельно в зависимости от сложности работ и срока поставки товара и не может превышать 30 (тридцати) рабочих дней с даты приёма ПРОДАВЦОМ товара для выполнения соответствующих работ. В отдельных случаях, вызванных производственной необходимостью, указанный срок может быть увеличен до 90 (девяносто) рабочих дней. ПРОДАВЕЦ предварительно уведомляет ПОКУПАТЕЛЯ об ориентировочном сроке ремонта или замены товара.

5. Срок устранения недостатков и (или) замены неисправного товара исчисляется с момента передачи товара ПРОДАВЦУ для ремонта или замены, а в случае выезда представителя ПРОДАВЦА для диагностики и осуществления ремонта в месте нахождения товара - с даты первого выезда.

6. Гарантийное обслуживание товара производится только при предъявлении оригинала настоящего Гарантийного талона с печатью ПРОДАВЦА, а также оригинала накладной, содержащей перечень приобретённого товара и подтверждающей его приёмку ПОКУПАТЕЛЕМ. При отсутствии документов, подтверждающих покупку товаров у ПРОДАВЦА, а также дату покупки, устранение недостатков товара производится за счёт ПОКУПАТЕЛЯ в порядке и по расценкам, действующим у ПРОДАВЦА на момент обращения ПОКУПАТЕЛЯ.

7. Гарантийные обязательства не распространяются на детали, подвергающиеся износу, зависящему от интенсивности и условий эксплуатации ПОКУПАТЕЛЕМ.

8. ПРОДАВЕЦ вправе прекратить действие настоящей гарантии досрочно в следующих случаях:

8.1. Нарушения правил эксплуатации товара, описанных в инструкциях по эксплуатации товара.

8.2. Монтаж, наладка, ремонт, внесение в конструкцию товара изменений осуществлялись лицом, не имеющим необходимых разрешений на проведение таких работ.

8.3. Возникновение недостатков вызвано причинами, не зависящими от изготовителя и ПРОДАВЦА товара повреждение товара при его перевозке и хранении, неисправность инженерных коммуникаций или конструктивных недостатков объекта; воздействия внешних факторов; природных и экологических явлений: промышленных выбросов, смолистых осадков деревьев; действий третьих лиц, обстоятельств форс-мажора и пр.

9. ПРОДАВЕЦ вправе отказать в безвозмездном устранении выявленных недостатков товара в течение срока гарантии в следующих случаях:

9.1. Недостатки возникли вследствие какой-либо из причин, указанных в п.8 настоящего Гарантийного талона, при условии, что ПРОДАВЦОМ не принято решение о прекращении действия гарантии в результате указанных обстоятельств.

9.2. ПОКУПАТЕЛЕМ не приняты разумные и своевременные меры по предотвращению (развитию) неисправностей.

10. Устранение недостатков при досрочном прекращении гарантии на основании п. 8 или при отказе в безвозмездном устранении недостатков на основании п. 9 настоящего Гарантийного талона, производится за счёт ПОКУПАТЕЛЯ. Выполнение работ в таком случае производится в порядке и по ценам, установленным ПРОДАВЦОМ на момент обращения ПОКУПАТЕЛЯ.

11. При выявлении недостатков товаров в течение срока гарантии ПОКУПАТЕЛЬ оформляет Претензию в письменной форме и направляет её ПРОДАВЦУ по факсу. В Претензии должны быть указаны: дата составления, Ф.И.О. заявителя, номер и дата документа, подтверждающего покупку товара у ПРОДАВЦА, наименование товара, его количество, описание неисправностей, требования ПОКУПАТЕЛЯ и обоснование требований. В случае выезда специалиста ПРОДАВЦА к ПОКУПАТЕЛЮ, Претензия должна быть полностью подготовлена к моменту приезда представителя ПРОДАВЦА. Экземпляр Претензии передаётся представителю ПРОДАВЦА для рассмотрения. В случае доставки товара для устранения недостатков ПРОДАВЦУ, ПОКУПАТЕЛЬ передаёт экземпляр Претензии при передаче товара.

12. Устранение недостатков товара производится в месте нахождения ПРОДАВЦА. В случае невозможности доставки товара ПРОДАВЦУ для осуществления ремонта допускается выезд специалиста ПРОДАВЦА в согласованный день и время к ПОКУПАТЕЛЮ для осуществления диагностики и демонтажа товара для его дальнейшего ремонта.

13. ПОКУПАТЕЛЬ передаёт товар ПРОДАВЦУ для его замены или ремонта в оригинальной упаковке. Передача товара ПРОДАВЦУ подтверждается составлением Приёмо-сдаточного Акта.

14. ПРОДАВЕЦ самостоятельно определяет причины возникновения недостатков товара, и порядок их устранения, для чего проводит экспертизу товара. По результатам экспертизы уполномоченные лица ПРОДАВЦА составляют Акт проверки эксплуатации, в котором указываются основания для отказа в гарантийном ремонте (в случае отказа).

15. При возникновении споров, связанных с причинами возникновения недостатков товара, Стороны вправе провести экспертизу товара с привлечением уполномоченных лиц в порядке, установленном действующим законодательством. Экспертиза должна проводиться с участием представителей обеих Сторон.

16. Работы, выполненные в соответствии с настоящим Гарантийным талоном, оформляются Актом ремонтных работ. Гарантийный срок выполнения работ составляет 14 (четырнадцать) календарных дней с момента окончания работ. Гарантийный срок на установленные запасные части составляет 90 (девяносто) календарных дней с момента окончания работ.

17. Послегарантийный ремонт осуществляется за счёт ПОКУПАТЕЛЯ в порядке и на условиях, установленных ПРОДАВЦОМ.

18. ПОКУПАТЕЛЬ оплачивает выезд сотрудника ПРОДАВЦА для определения причин возникновения недостатков товара и проведения гарантийного ремонта в размере, установленном ПРОДАВЦОМ на момент выезда, если будет установлено, что за выявленные недостатки ПРОДАВЕЦ не отвечает.

19. ПОКУПАТЕЛЬ оплачивает экспертизу товара при выявлении по результатам экспертизы отсутствия вины ПРОДАВЦА и (или) производителя товара в возникновении недостатков товара и отказе в таком случае от платного ремонта товара ПРОДАВЦОМ.